

Coils & Display

SELF - CUTTING HOSES

SHELF DISPLAY
ESPOSITORE A SCAFFALE - REGALDISPLAY
PRESENTOIR POUR GONDOLES - EXPOSITOR A ESTANERÍA

Combo Display



The innovative COMBO DISPLAY for self-cutting coils guarantees all day long a tidy shelf, being -at the same time- easy to use for the customer.

Easy assembling and set up, fast coil replacement: these are the key features of the Combo system that allows the best display of product and its features, enabling the end-user to choose the most suitable product.

Thanks to its modularity and compact structure, the display is able to meet diversified customer needs, even for very small exhibition area.

L'innovativo espositore COMBO DISPLAY per il tubo al taglio assicura uno scaffale sempre in ordine ed un'estrema semplicità d'uso per il consumatore.

Facilità di montaggio, allestimento e sostituzione delle bobine esaurite, consentono di ottimizzare la gestione dello scaffale, con un'esposizione chiara di prodotto e informazioni utili all'acquirente per scegliere il tubo più idoneo.

Grazie al suo ingombro ridotto ed alla sua struttura modulare, il display trova facile collocazione sul punto vendita anche in spazi limitati.

Das neue COMBO DISPLAY für Schläuche auf Spulen ist ein Regal, das für den Endverbraucher einfach zu bedienen ist und immer ordentlich aussieht.

Einfache Montage des Regals und einfaches Ersetzen der abverkauften Spulen sorgen für die Optimierung der Angebotsfläche.

Das Produkt und die Produktinformationen werden klar herausgestellt, sodass der Kunde das passende Produkt einfach auswählen kann.

Das Display kann in allen Geschäftstypen eingesetzt werden, da es eine modulare Struktur hat und wenig Platz einnimmt.

L'innovant présentoir COMBO DISPLAY pour tuyaux à la coupe garantit une étagère bien rangée tout au long de la journée, étant en même-temps facile à utiliser pour le client.

Assemblage et installation facile, remplacement rapide des bobines: ce sont les principales caractéristiques du système Combo qui permettent une meilleure présentation du produit et ses caractéristiques, offrant au consommateur final la possibilité de choisir le produit le plus adapté.

Grâce à sa modularité et sa structure compacte, le présentoir est capable de satisfaire les demandes diversifiées des clients, même pour les très petites surfaces d'exposition.

El innovador expositor COMBO DISPLAY para la manguera al corte, asegura un estante siempre en orden y una extrema simplicidad de uso para el consumidor.

Facilidad de montaje, preparación y sustitución de bobinas agotadas, permiten optimizar la gestión de la estantería, con una exposición clara del producto e informaciones, útiles al comprador para escoger la manguera más idónea.

Gracias a su reducido volumen y a su estructura modular, el display se puede colocar fácilmente en el punto de venta incluso en espacios limitados.

STAND ALONE MODULAR STRUCTURE

STRUTTUTA MODULARE INDIPENDENTE · EIGENSTÄNDIGE MODULSTRUKTUR
STRUCTURE MODULABLE INDEPENDANTE · ESTRUCTURA MODULAR INDEPENDIENTE

Combo Display



The self cutting coils display, thanks to its modularity, can be placed in a stand-alone position (like in gondola-head). Available on wheels on request, the display can be arranged according to customer needs.

L'espositore per i tubi al taglio, grazie alla sua modularità, può essere applicato ad una struttura indipendente rispetto alla parete attrezzata (come la testa di gondola), ed è disponibile, su richiesta, anche su ruote. Il display risulta posizionabile a piacimento dal rivenditore.

Das Display für Meterware kann als eigenständiges Display (wie bei dem Gondelkopf) aufgebaut werden und ist auf Anfrage auch mit Rädern verfügbar. Der Verkäufer kann es dank ihrer Größe überall aufstellen.

Le présentoir pour tuyaux à la coupe, grâce à sa modularité, peut être placé dans une position indépendante (comme en tête de gondole). Disponible en rouleau, sur demande, le présentoir peut être disposé en fonction des souhaits du client.

El expositor para mangueras al corte, gracias a su modularidad, puede ser aplicado en una estructura independiente respecto a la pared equipada (como en una cabecera de góndola), y está disponible, bajo pedido, también con ruedas. El display se puede posicionar según las preferencias del cliente.



Coils & Display

SELF - CUTTING HOSES

DISPLAY FEATURES

CARATTERISTICHE DELL'ESPOSITORE - EIGENSCHAFTEN DES DISPLAYS
CARACTERISTIQUES DU PRESENTOIR - CARACTERÍSTICAS DEL EXPOSITOR

Combo Display



A

C

B

F

D

E

A



Hooks to hang the display on the shelf.
Ganci per appendere l'espositore alla parete attrezzata.
Mauerhaken, um das Ausstellungsregal an der vorgesehenen Wand zu befestigen.
Équerres pour accrocher le présentoir sur la gondole.
Ganchos para colgar el expositor a la pared equipada.

B



Modular space to accommodate different coils combinations.
Vano di carico modulare in grado di alloggiare diverse combinazioni di bobine.
Modulvorrichtung, um verschiedene Rollenkombinationen hängen zu können.
Chargement modulable capable de proposer différentes combinaisons de bobines.
Carga modular capaz de mantener diferentes combinaciones de bobinas.

C



Crush-proof flanges where to insert the millboard mandrel.
Flange anti-urto e indeformabili in materiale plastico su cui inserire il mandrino in cartone.
Stoßfeste und unverformbare Kunststoffseitenscheiben, die als Seitenteile den Pappkern komplettieren.
Flasques anti-coups et indéformables en plastique sur lesquelles s'adapte la bobine de carton.
Portarollos anti-choque e indeformable en material plástico entre las cuales se coloca el rollo de cartón.

D



Device to control the unrolling of the hose for the cut.
Guida all'uscita del tubo per facilitarne lo srotolamento.
Führung für den Schlauch, um das Abrollen der Rolle zu erleichtern.
Mécanisme pour faciliter le déroulement du tuyau.
Espacio para la salida de la manguera para facilitar el desenrollamiento.

E



Device to stop the unrolling of the hose.
Dispositivo di bloccaggio per impedire lo svolgersi del tubo.
Verriegelung, um das Abrollen des Schlauches zu verhindern.
Système d'arrêt pour éviter le déroulement du tuyau.
Dispositivo de bloqueo para impedir el desenrollado de la manguera.

F



Area for customization and description of technical characteristics and for price-tag.
Area dedicata alla descrizione delle caratteristiche tecniche del prodotto esposto ed al cartellino prezzo.
Platz für Produktbeschreibungen, technische Eigenschaften und Preisauszeichnung.
Espace dédié à la description des caractéristiques techniques du produit exposé et à l'étiquette prix.
Área dedicada a la descripción de las características técnicas del producto expuesto y al cartel del precio.

Coils & Display

SELF - CUTTING HOSES

DISPLAY VERSIONS

VERSIONI DISPLAY - VERSIONEN DES DISPLAYS
VERSIONS DE PRÉSENTOIRS - VERSIONES DE DISPLAY

Combo Display

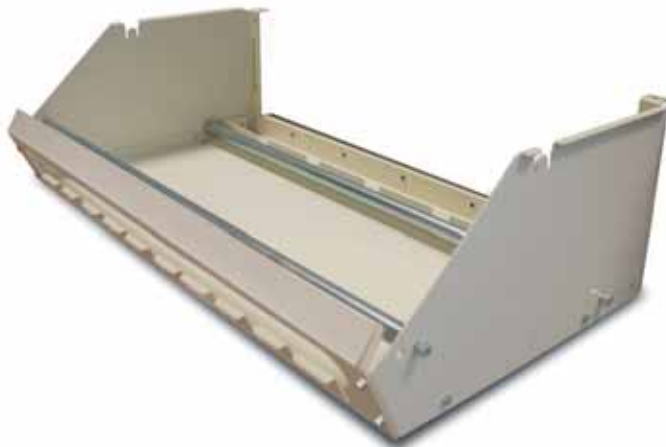
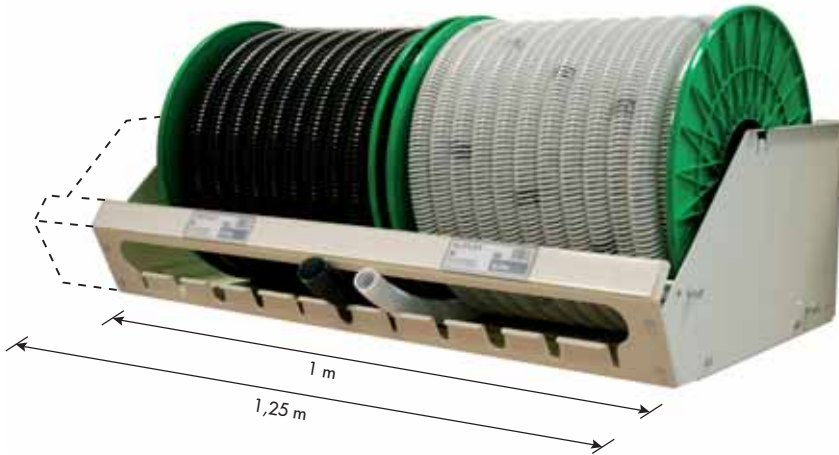

Standard version with coils leaning on the display bottom.
Versione standard con bobine in appoggio.
Standardversion mit aufgelegten Spulen.
Version standard avec bobines posées
Versión standard con bobinas apoyadas.

The display is available in two lengths, 1 m and 1,25 m, and in two different versions: the standard one and the optional version with suspended coils.
In the standard version, the coils lean on the bottom of the display and the hose is unrolled thanks to two rollers that keep the shelf tidy.
In the optional version with kit, coils are suspended by using a supporting system with bearings and rollers.

Il display è disponibile in due lunghezze, da 1 m e 1,25 m, ed in due tipologie: la versione standard e la versione optional con le bobine in sospensione.
Nella versione standard, le bobine vengono appoggiate direttamente sul fondo dell'espositore ed il tubo viene svolto grazie a due rulli.
Nella versione optional con kit le bobine vengono sospese con l'ausilio di un apposito sistema di staffe e supporti.

Das Display steht in zwei Breiten (1m und 1,25m) und zwei verschiedene Versionen zur Verfügung: die Standardversion und die optionale Version mit den hängende Spulen.
Standardversion: die Spulen stehen auf zwei Rolle auf dem Boden des Displays und der Schlauch wird davon abgewickelt.
Optionale Version mit den hängende Spulen: die Spulen werden mit der Hilfe eines optionalen Bügel-Walzesets aufgehängt.

Le présentoir est disponible en deux longueurs: 1 m et 1,25 m, et en deux versions différentes: le modèle standard et le modèle optionnel avec bobines suspendues.
Dans la version standard, les bobines sont logées dans le bas du présentoir et le tuyau se déroule grâce aux deux barres de roulement qui permettent d'avoir une étagère bien rangée.
Dans la version optionnelle avec kit, les bobines sont suspendues par le biais d'un système de support avec paliers et barres de roulement.

El display se encuentra disponible en dos longitudes, de 1 y 1,25 metros, y en dos tipos: la versión standard y la versión opcional con las bobinas en suspensión.
En la versión standard, las bobinas se apoyan directamente en el fondo del expositor y la manguera se desenrolla gracias a dos rollos.
En la versión opcional con kit las bobinas están suspendidas con la ayuda de un sistema con abrazaderas y soportes.

OPTIONAL

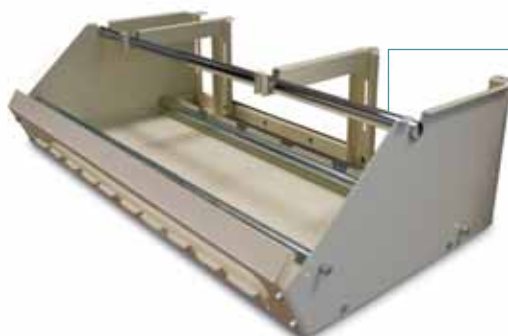

Bearings and rollers for kit version.
Staffe e rulli per versione con kit.
Bügel und Walze für die Setversion.
Équerres et barres pour version avec kit.
Ganchos y rodillos para la versión con kit.

Kit suspended coils version.
Versione con kit per bobine in sospensione.
Version mit Set für hängende Spulen.
Version avec kit pour bobines en suspension.
Versión con kit para bobinas en suspensión.

Coils & Display

SELF - CUTTING HOSES

COILS STRUCTURE
STRUTTURA DELLE BOBINE - DIE SPULEN STRUKTUR
STRUCTURE DE LA BOBINE - ESTRUCTURA DE LAS BOBINAS

Combo Display



PLASTIC FLANGES
 FLANGE IN MATERIALE PLASTICO
 KUNSTSTOFF-SEITENSCHIEBEN
 FLASQUES EN PLASTIQUES
 PORTAROLLOS EN MATERIAL PLÁSTICO

MILLBOARD MANDREL
 MANDRINO IN CARTONE
 PAPPKERNE
 MANDRIN EN CARTON
 ROLLO EN CARTÓN

Coils are made up of a millboard mandrel and plastic flanges to be reused for each new supply. Coils are available in three sizes to accommodate different hose versions, in order to maximize the product display and optimize the product quantities on the shelf.

Le bobine sono costituite da un mandrino in cartone e flange in plastica da riutilizzare ad ogni ricarica. Disponibili in tre formati per le diverse tipologie di tubo, le bobine mettono in risalto il prodotto massimizzandone il quantitativo esposto.

Die Spulen bestehen aus einem Pappkern und Seitenscheiben aus Kunststoff, die man bei jedem Nachfüllen wieder verwenden kann. Die neuen in drei Größen verfügbaren Spulen sind für die unterschiedlichsten Schlauchtypen, Produkte und Durchmesser geeignet. Die Produkte werden hervorgehoben und das Platzangebot optimiert.

Les bobines sont fabriquées avec un mandrin en carton et des flasques en plastiques à réutiliser à chaque recharge. Les bobines sont disponibles en trois tailles pour accommoder les différentes versions de tuyaux, afin de maximiser la présentation du produit et d'optimiser les quantités de produits sur l'étagère.



ASSEMBLED COIL
 BOBINA COMPLETA
 KOMPLETTE SPULE
 BOBINE ASSEMBLÉE
 BOBINA COMPLETA

Las bobinas están compuestas por un rollo de cartón y portarollos en plástico que son reutilizables en cada recarga. Disponibles en tres formatos por los tipos diferentes de manguera, las bobinas resaltan el producto maximizando la cantidad expuesta.

Coils available in three different sizes.
 Per l'espositore sono previste 3 dimensioni di bobine.
 Für das Display sind 3 verschiedene Spulengrößen vorgesehen.
 Bobines disponibles en trois tailles.
 Para el expositor están previstas 3 dimensiones de bobinas.

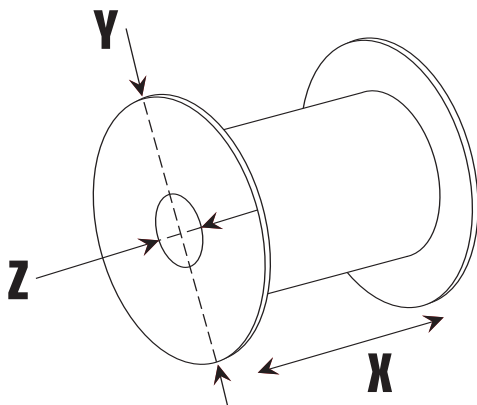

Coils Dimension
Dimensione Bobine - Spulengrößen
Taille des bobines - Dimensiones bobinas

	X mm	Y mm	Z mm
SMALL SIZE COIL - BOBINA PICCOLA KLEINE SPULE - PETITE BOBINE - BOBINA PEQUEÑA	95	400	150
MEDIUM SIZE COIL - BOBINA MEDIA MITTLERE SPULE - BOBINE MOYENNE - BOBINA MEDIA	250	400	150
BIG SIZE COIL - BOBINA GRANDE GROBE SPULE - GRANDE BOBINE - BOBINA GRANDE	400	400	150

Coils & Display

SELF - CUTTING HOSES

COILS COMBINATIONS COMBINAZIONI DELLE BOBINE - SPULENKOMBINATION COMBINAISONS DE BOBINES - COMBINACIONES DE LAS BOBINAS

Combo Display

Display dimension 1000x510xh270mm: 6 coil combinations

Espositore dimensioni 1000x510xh270mm: 6 combinazioni
Display Abmessungen 1000 x 510 x h270mm: 6 Kombinationen
Dimension du présentoir 1000x510xh270mm : 6 combinaisons
Expositor dimensiones 1000x510xh270mm: 6 combinaciones

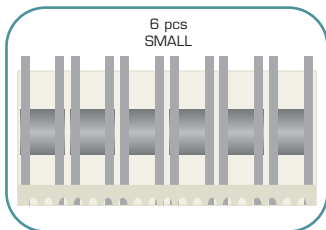
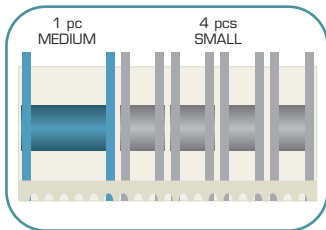
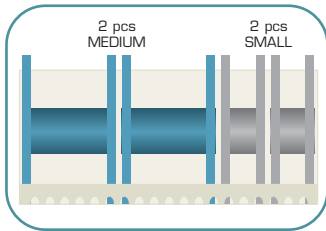
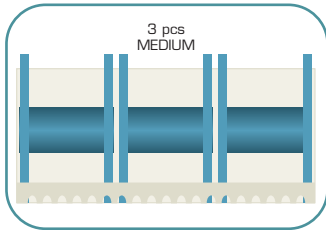
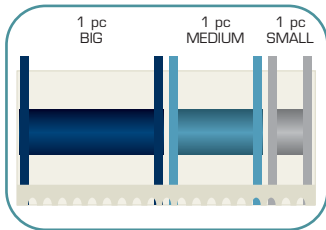
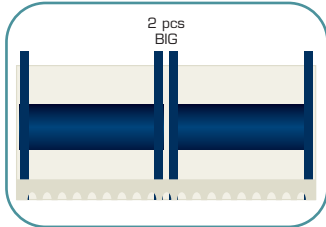

Display dimension 1250x510xh270mm: 9 coil combinations

Espositore dimensioni 1250x510xh270mm: 9 combinazioni
Display Abmessungen 1250 x 510 x h270mm: 9 Kombinationen
Dimension du présentoir 1250x510xh270mm : 9 combinaisons
Expositor dimensiones 1250x510xh270mm: 9 combinaciones

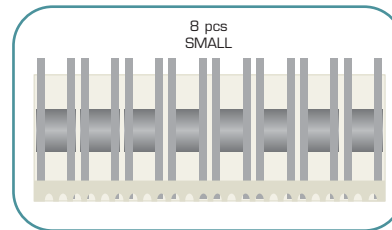
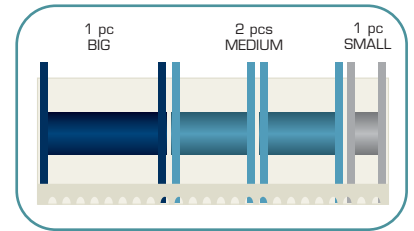
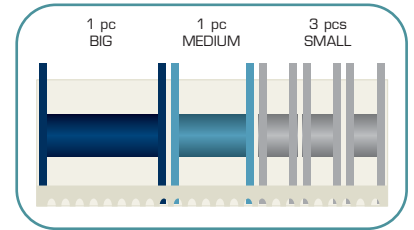
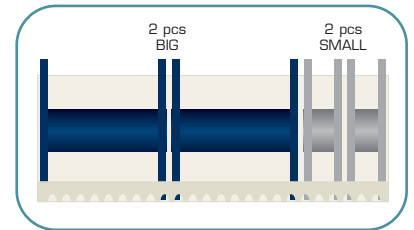
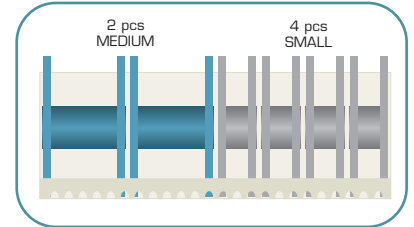
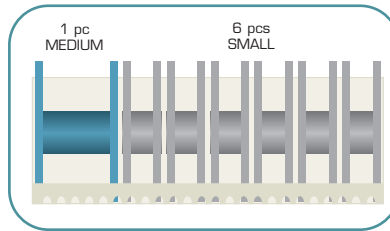
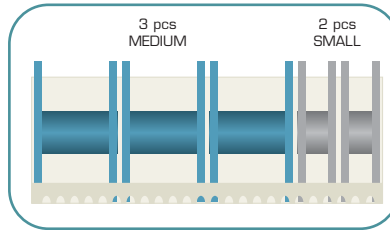
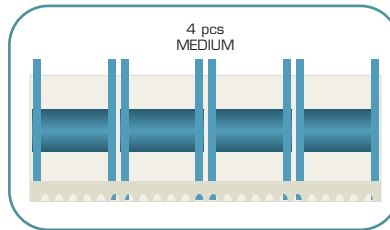
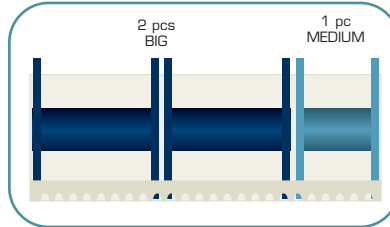

Coils & Display

SELF - CUTTING HOSES

VERSIONS AND SIZES
MODELLI E METRATURE - MUSTER UND LÄNGEN
MODÈLES ET MÉTRAGES - MODELOS Y METROS

Combo Display















OTHER HOSE VERSIONS AND SIZES ARE AVAILABLE ON DEMAND AND FOR MINIMUM QUANTITY.

ALTRI MODELLI E METRATURE DI TUBO SU RICHIESTA E PER QUANTITÀ MINIME.

WEITERE MUSTER UND LÄNGEN DER SCHLÄUCHE SIND AUF ANFRAGE UND BEI ERREICHUNG DER MINDESTLOSGRÖÙE VERFÜGBAR.

AUTRES MODÈLES ET MÉTRAGES DE TUYAU SUR DEMANDE AVEC LOTS MINIMUMS.

OTROS MODELOS Y METROS DE MANGUERA BAJO PEDIDO Y POR CANTIDADES MÍNIMAS.

	Ø	g/m	SMALL SIZE COIL BOBINA PICCOLA KLEINE SPULE PETITE BOBINE BOBINA PEQUEÑA m.	MEDIUM SIZE COIL BOBINA MEDIA MITTLERE SPULE BOBINE MOYENNE BOBINA MEDIA m.	BIG SIZE COIL BOBINA GRANDE GROÙE SPULE GRANDE BOBINE BOBINA GRANDE m.
IDRO COLOR 	1/2"	90	50	-	-
	5/8"	120	20	-	-
	3/4"	190	-	50	-
	1"	330	-	25	-
PROFY 	1/2"	140	30	-	-
	3/4"	270	-	40	-
TOBBY NTS 	1/2"	145	30	-	-
	3/4"	270	-	40	-
	1"	430	-	25	-
	1" 1/4	610	-	-	15
ECODROP 	1/2"	/	-	80	-
ALIFLEX 	1"	280	-	-	25
	1" 1/4	350	-	-	17
VEN-FLEX 	3/4"	120	-	35	-
	1"	140	-	-	50
	1" 1/4	200	-	-	35
	1" 1/2	280	-	-	25
CRISTALLO EXTRA AL 	3x5mm	15	100	-	-
	4x6mm	19	100	-	-
	5x8mm	37	100	-	-
	6x9mm	43	100	-	-
	8x11mm	55	50	-	-
	10x14mm	92	40	-	-
	12x16mm	107	35	-	-
	16x20mm	138	20	-	-
	19x24mm	206	-	40	-
	20x25mm	216	-	40	-
	25x31mm	322	-	25	-
	32x40mm	552	-	-	15
REFITTEX CRISTALLO AL 	6x12mm	103	50	-	-
	8x14mm	126	40	-	-
	9x15mm	138	40	-	-
	10x16mm	149	35	-	-
	13x19mm	184	20	-	-
	16x22mm	218	20	-	-
	19x26mm	302	-	35	-
	CRISTALLO AQUARIUM 	4x6mm	19	100	-
6x9mm	43	50	-	-	
8x11mm	55	50	-	-	
10x14mm	92	40	-	-	
12x16mm	107	35	-	-	
GAS+ 	8x13mm	125	40	-	-
REFITTEX GAS METANO 	13x20mm	240	20	-	-
REFITTEX ERGON 	6x14mm	163	40	-	-
REFITTEX RUBBER 	1/2"	/	20	-	-
	3/4"	/	-	35	-

Coils & Display

SELF - CUTTING HOSES

HOSES IN COILS
TUBI IN BOBINA - SCHLÄUCHE AUF SPULEN
TUYAUX EN BOBINES - MANGUERA EN BOBINAS

Idrocolor - Profy
 Ecodrop
 Cristallo Aquarium



IDROCOLOR®

Braided hose for general-purpose and light duty use.

Tubo retinato per impieghi generici e poco impegnativi.

Kreuzgewebes Schlauch für den allgemeinen Einsatz bei geringerem Anspruch.

Tuyau guipé pour des utilisations génériques et peu importantes.

Manguera trenzada para usos genéricos y no profesionales.



PROFY®

Professional braided hose suitable for an intensive use and able to bear extreme conditions.

Tubo retinato professionale idoneo a sopportare condizioni limite.

Professioneller Kreuzgewebes Schlauch, für härteste Bedingungen geeignet.

Tuyau guipé professionnel qui convient à une utilisation intensive et capable de supporter des conditions extrêmes.

Manguera trenzada profesional apta para soportar condiciones limite.



ECODROP®

Porous hose that allows uniform water transpiration without spray. Suitable for underground or surface use, it can be employed for local irrigation with high water saving.

Tubo poroso che trasuda acqua uniformemente senza spruzzo. Utilizzato interrato o in superficie è indicato per l'irrigazione localizzata, permettendo elevati risparmi d'acqua.

Perlschlauch, der unter Druck Wasserperlen ausschwitzt. Man kann Ecodrop an der Oberfläche benutzen oder ihn eingraben. Er ist besonders für die Wurzelbewässerung geeignet und garantiert eine hohe Wassereinsparung.

Tuyau poreux qui exsude l'eau d'une manière uniforme sans éclaboussures. Convient à un arrosage enterré ou de surface, il peut être employé pour l'irrigation localisée en économisant considérablement l'eau.

Manguera porosa que transpira agua uniformemente sin rociar. Utilizada bajo tierra o en superficie es indicada para el riego localizado permitiendo un elevado ahorro de agua.



CRISTALLO AQUARIUM®

PVC monolayer hose ideal in aquarium water supplying system.

Tubo monostrato in PVC ideale per l'utilizzo in acquariologia per il passaggio di acqua.

Einlagiger Schlauch aus PVC. Ideal für die Anwendung in der Aquaristik und für Wasserdurchfluss bei geringem Druck.

Tuyau en PVC monocouche idéal pour les systèmes d'alimentation en eau des aquariums.

Manguera monocapa en PVC ideal para usarla en acuariología para el paso de agua.

Coils & Display

SELF - CUTTING HOSES

HOSES IN COILS
TUBI IN BOBINA - SCHLÄUCHE AUF SPULEN
TUYAUX EN BOBINES - MANGUERA EN BOBINAS

Cristallo Extra AL
 Refitex Cristallo AL
 Venflex - Aliflex



CRISTALLO EXTRA AL®
 Crystal PVC monolayer hose. Ideal for liquid delivery and in general when is not required a high pressure resistance.

Tubo monostrato prodotto in PVC cristallo. Ideale per passaggio di liquidi ed in tutti i casi in cui non siano richieste resistenze a pressioni significative.

Einlagiger Schlauch aus Erst-PVC. Ideal für den Durchfluss von Flüssigkeiten und für alle Anwendungen, bei denen keine größere Druckbeständigkeit gefragt ist.

Tuyau monocouche fabriqué en PVC cristal. Idéal pour le passage de liquides et pour tous les emplois pour lesquels la résistance à la pression n'est pas requise.

Manguera monocapa producida en PVC cristallo. Ideal para el paso de líquidos y en todos los casos donde no se necesite resistencia a presiones significativas.



REFITEX CRISTALLO AL®
 Three layers PVC hose with high tenacity textile polyester reinforcement.

Tubo in PVC a 3 strati con rinforzo tessile in poliestere ad alta tenacità.

Dreilagiger Schlauch mit reißfester Polyester Gewebeverstärkung.

Tuyau en PVC 3 couches avec renfort textile en polyester haute ténacité.

Manguera en PVC a 3 capas con refuerzo textil en poliéster de alta resistencia.



VENFLEX®
 Flexible plasticized PVC hose with crush resistant PVC reinforcement spiral. Suitable for liquid suction and, at the same time- ideal for the delivery of air and abrasive dust.

Tubo flessibile in PVC plastificato con spirale di rinforzo in PVC, idoneo per aspirazione liquidi, ma ideale anche per il passaggio di aria e polveri.

Flexibler Schlauch aus Weich PVC mit Spiralen zum Tragen, geeignet zum Absaugen und ideal für den Durchfluss von Luft und Pulver.

Tuyau souple en PVC plastifié avec spirale de renfort en PVC rigide anti-choc. Idéal pour l'aspiration de liquides, mais aussi pour l'aspiration et le refolement de poussière abrasive et toutes les applications qui nécessitent une utilisation intensive.

Manguera flexible en PVC plastificado con espiral de refuerzo en PVC, apta para la aspiración de líquidos pero ideal también para el paso de aire y polvos.

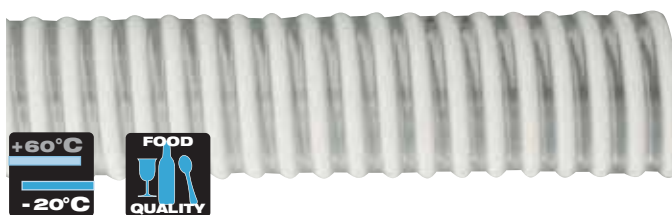

ALIFLEX®
 Flexible hose made up of plastified PVC with shock resistant rigid PVC reinforcement. Suitable for suction and food liquid delivery.

Tubo flessibile in PVC plastificato con spirale di rinforzo in PVC rigido antiurto. Adatto all'aspirazione e mandata di liquidi alimentari.

Flexibler Schlauch aus Weich PVC mit Spiralen aus stoßfestem Hart - PVC. Geeignet zum Absaugen und fördern von Flüssigkeiten und Lebensmitteln.

Tuyau souple en PVC plastifié avec spirale de renfort en PVC rigide anti-choc. Idéal pour l'aspiration et le refolement de liquides alimentaires.

Manguera flexible en PVC plastificado con espiral de refuerzo en PVC rigido antigolpe. Apta para la aspiración y descarga de líquidos alimentarios.

Coils & Display

SELF - CUTTING HOSES

HOSES IN COILS
TUBI IN BOBINA - SCHLÄUCHE AUF SPULEN
TUYAUX EN BOBINES - MANGUERA EN BOBINAS

Refitrex Rubber
 Refitrex Ergon - Gas+
 Gas metano



REFITTEX® RUBBER

Black rubber braided hose. Suitable for high temperature usage (up to +95°C), resistant to pressure up to 35 bar and to ozone, ideal for an intensive use.

Tubo nero in gomma retinato adatto al passaggio di acqua a temperature anche elevate (fino a +95°C), resistente alla pressione fino ai 35 bar e all'ozono, ideale per un uso intensivo.

Schwarzer Kreuzgewebes Schlauch geeignet für den Durchfluss von Wasser auch mit hohen Temperaturen (bis +95°C), Druck- (bis 35 bar) und Ozonbeständig, für starke Beanspruchungen.

Tuyau guipé en caoutchouc noir. Idéal pour un usage sous haute température (+ 95°C), résistant à une pression supérieure à 35 bar et à l'ozone, convient à une utilisation intensive.

Manguera negra en goma trenzada apta para el paso de agua con temperaturas incluso elevadas (hasta +95°C), resistente a la presión hasta 35 bar y al ozono, ideal para uso intensivo.



REFITTEX® ERGON®

Special 3 layers formula manufactured hose. Suitable for compressed air and liquid delivery.

Tubo prodotto con formulazione speciale a 3 strati. Adatto al passaggio di aria e liquidi a pressione.

Nach einer besonderen Rezeptur hergestellter Schlauch mit drei Schichten. Geeignet für Durchfluss von Luft und unter Druck stehenden Flüssigkeiten.

Tuyau fabriqué en utilisant une formulation spéciale à 3 couches. Idéal pour le passage d'air et de liquides en pression.

Manguera producida con una fórmula especial con 3 capas. Apta para el paso de aire y líquidos a presión.



GAS+®

Special 3 layers formula hose. Highly resistant and suitable for GPL gas delivery in accordance with UNI CIG 7140 standards.

Tubo prodotto con formulazione speciale a 3 strati ad alta tenacità. Adatto al passaggio di gas GPL e conforme alle norme UNI.CIG 7140.

Nach einer besonderen Rezeptur hergestellter Schlauch mit drei Schichten und hoher Reißfestigkeit. Geeignet für den Durchfluss von Erdgas, gemäß UNI-CIG Norm 7140.

Tuyau fabriqué en utilisant une formulation spéciale à 3 couches. Haute résistance et idéal pour le passage de GPL, conforme aux normes UNI CIG 7140.

Manguera producida con una fórmula especial con 3 capas de alta resistencia. Apta para el paso de gas GPL y conforme a la norma UNI.CIG 7140.



GAS METANO®

Special 3 layers formula hose. Suitable for methane gas delivery in accordance with UNI CIG 7140 standards.

Tubo prodotto con formulazione speciale a 3 strati. Adatto al passaggio di gas METANO e conforme alle norme UNI.CIG 7140.

Nach einer besonderen Rezeptur hergestellter Schlauch mit 3 Schichten. Geeignet für den Durchfluss von Erdgas, gemäß UNI-CIG Norm 7140.

Tuyau fabriqué en utilisant une formulation spéciale à 3 couches. Idéal pour le passage de gaz METHANE et conforme aux normes UNI CIG 7140.

Manguera producida con una fórmula especial con 3 capas. Apta para el paso de gas METANO y conforme a la norma UNI.CIG 7140.

